

RoHS指令対応

■寸法図
(単位mm)

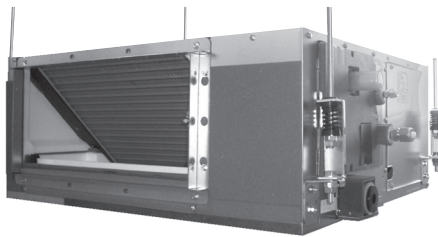
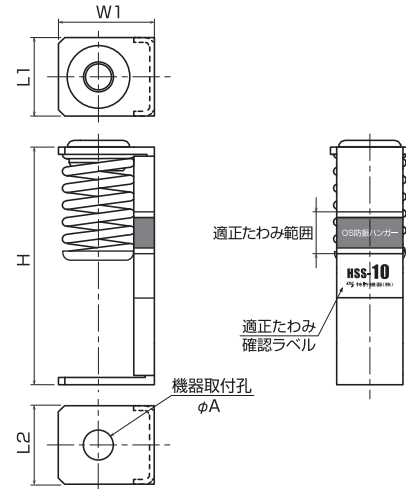
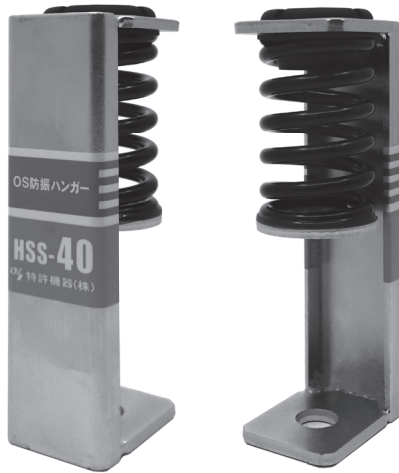

■仕様表

型 式	外形寸法 (mm)					ばね定数 N/mm(kgf/mm)	適正質量 (kg)	使用ボルト		製品質量 (g)
	H	W1	L1	L2	A			M	W	
HSS-10	130	39	32	32	14	7.25(0.74)	5~10	10	3/8	0.18
HSS-20	130	39	32	32	14	15.68(1.60)	10~20	10	3/8	0.20
HSS-40	115	46	38	32	12.5	28.71(2.93)	20~40	12	1/2	0.25
HSS-60	115	46	38	32	12.5	39.20(4.00)	40~60	12	1/2	0.27

付属品:取付ボルト

■寸法図
(単位mm)

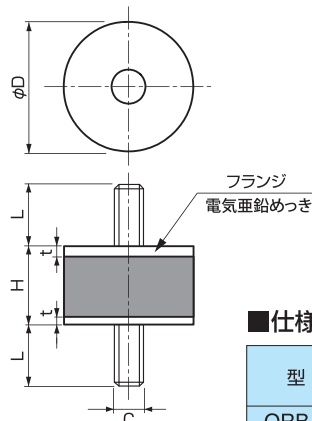

■仕様表

型 式	外形寸法 (mm)					静的ばね定数 N/mm (kgf/mm)	適正質量 (kg)
	φD	H	t	c	L		
ORB-10N	15	15	1.6	M6	15	98.0(10.0)	~ 10
ORB-20N	20	20	2.3	M8	22	117.6(12.0)	10~ 20
ORB-45N	30	30	3.2	M8	25	137.2(14.0)	20~ 45
ORB-75N	40	40	3.2	M8	30	156.8(16.0)	45~ 75
ORB-120N	48	40	3.2	M10	30	235.2(24.0)	75~120
ORB-200N	60	40	4.5	M12	40	450.8(46.0)	120~200
ORB-260N	70	50	4.5	M12	50	490.0(50.0)	200~260

付属品:ナット、スプリングワッシャ各2ヶ付